

SPECIFICATIONS

	TB08 II 2516	TB08 II 3121	TB08 3516	
DECOUPE	Têtes multifonctions	3 porte-outils, mise au point laser, camera et inspecteur de planéité de la table		
	Outils	Outil de rainage, cutter oscillant, cutter, fraise, outil de découpe en biseau (45°), outil de découpe mi-chair, outil de découpe de mousse, caméra de repérage, stylo de traçage, pointeur laser		
	Dispositif de sécurité	Capteurs infrarouges, systèmes anticollision et bouton d'arrêt d'urgence		
	Vitesse de coupe	Jusqu'à 1000 mm/s en fonction des matériaux		
	Vitesse de déplacement du chariot	Jusqu'à 1200 mm/s		
	Répétabilité	Jusqu'à 0,05 mm	Jusqu'à 0,05 mm	Jusqu'à 0,05 mm
	Précision	Jusqu'à 0,01 mm		
APPLICATIONS	Supports	Tous types de supports rigides ou souples		
	Taille de coupe	2500 x 1600 mm	3100 x 2100 mm	3500 x 1600 mm
	Epaisseur	Jusqu'à 5cm d'épaisseur de coupe (selon support)		
	Poids	Jusqu'à 3Kg/m2		
	Champs d'application	Papier cartonné, carton ondulé, carton en nid d'abeille, carton compressé, vinyle, stickers, joints, caoutchouc, PVC, composites plastiques, plexiglass, polycarbonate, acrylique, moquette, tissu, cuir, mousse, Dibond...		
LOGICIELS	Interface driver	Ethernet		
	Fichiers pris en charge	PLT, DXF, HPG		
	Mémoire tampon	2 Go		
UTILISATION	Consommation	11Kw	13 Kw	13 Kw
	Alimentation	380V / triphasé / 50-60 Hz		
	Environnement	Température : de 18°C à 30°C Humidité : de 30% à 70% Ventilation : extraction de 600cm3/h		
	Acoustique	Entre 75 dB et 90 dB		
LOGISTIQUE	Poids total	1000 Kg	1200 Kg	1300 kg
	Dimensions	3,7*2,5*1,2m	3,95*3*1,3m	4,38*2,23*1,23m
CERTIFICATION	EN 60204-1			
GARANTIE	1 an hors consommables			

Tables de découpe



HandTop
france

OMNICUT TB08 II

Table de découpe industrielle

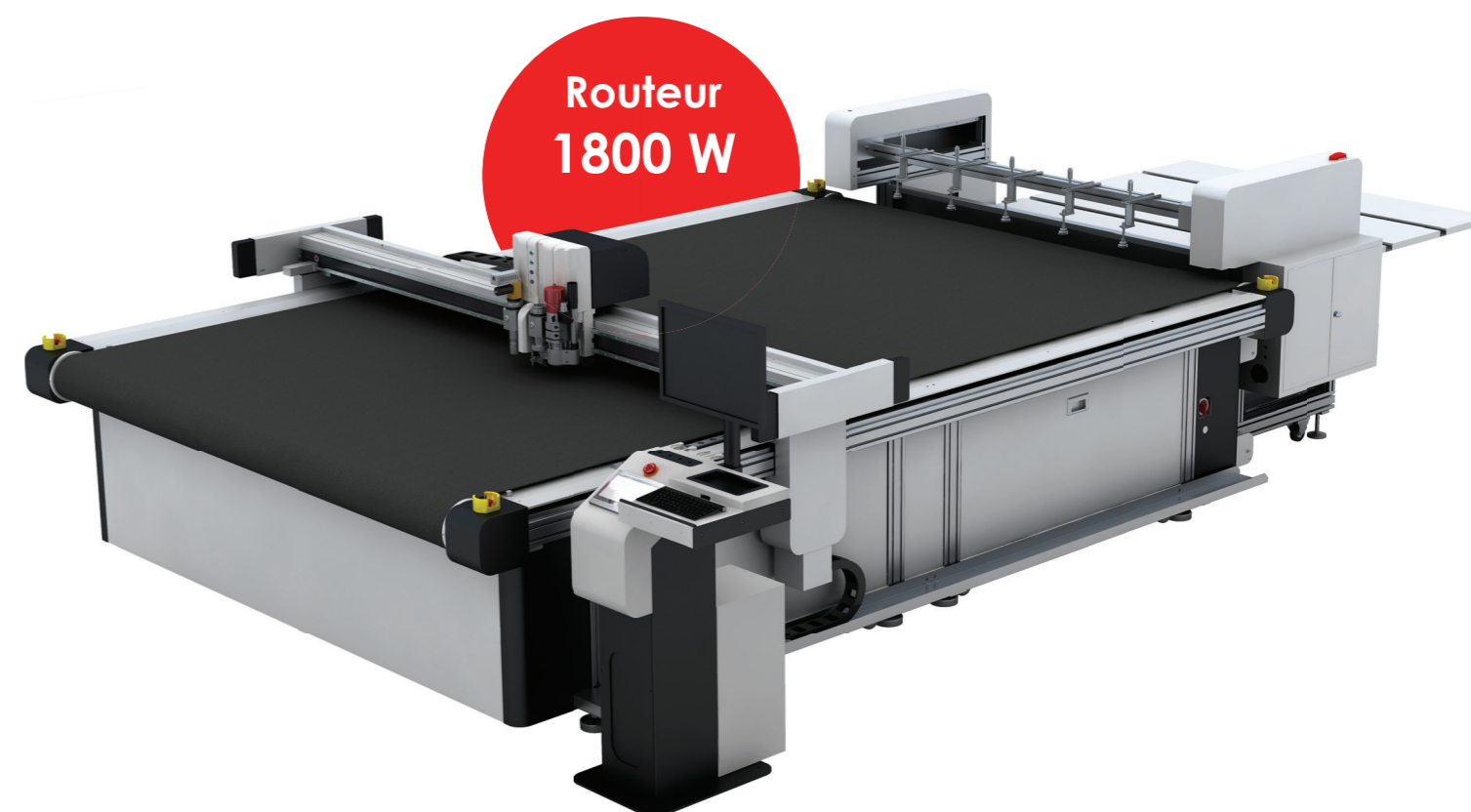

- Un ensemble d'outils inclus avec la machine, dont une caméra de repérage ainsi qu'une très haute vitesse de rotation vous assure des coupes précises et nettes.
- Notre service après-vente vous accompagne via une offre de services complète, formation, hotline, intervention sur site, entretien, réparation et fournitures.
- HandTop France livre, installe et maintient ses tables de découpe partout en France.



www.handtop-france.fr

11 Quai Conti - 78220 Louveciennes
Tél. : +33(0)1 85 76 39 79
service-commercial@handtop-france.fr

HandTop
france

OMNICUT TB08 II

TB08 II-C-2516

2.5 m*1.6 m Zone de découpe

TB08 II-C-3121

3.1 m*2.1 m Zone de découpe

TB08 II-C-3516

2.5 m*1.60 m Zone de découpe

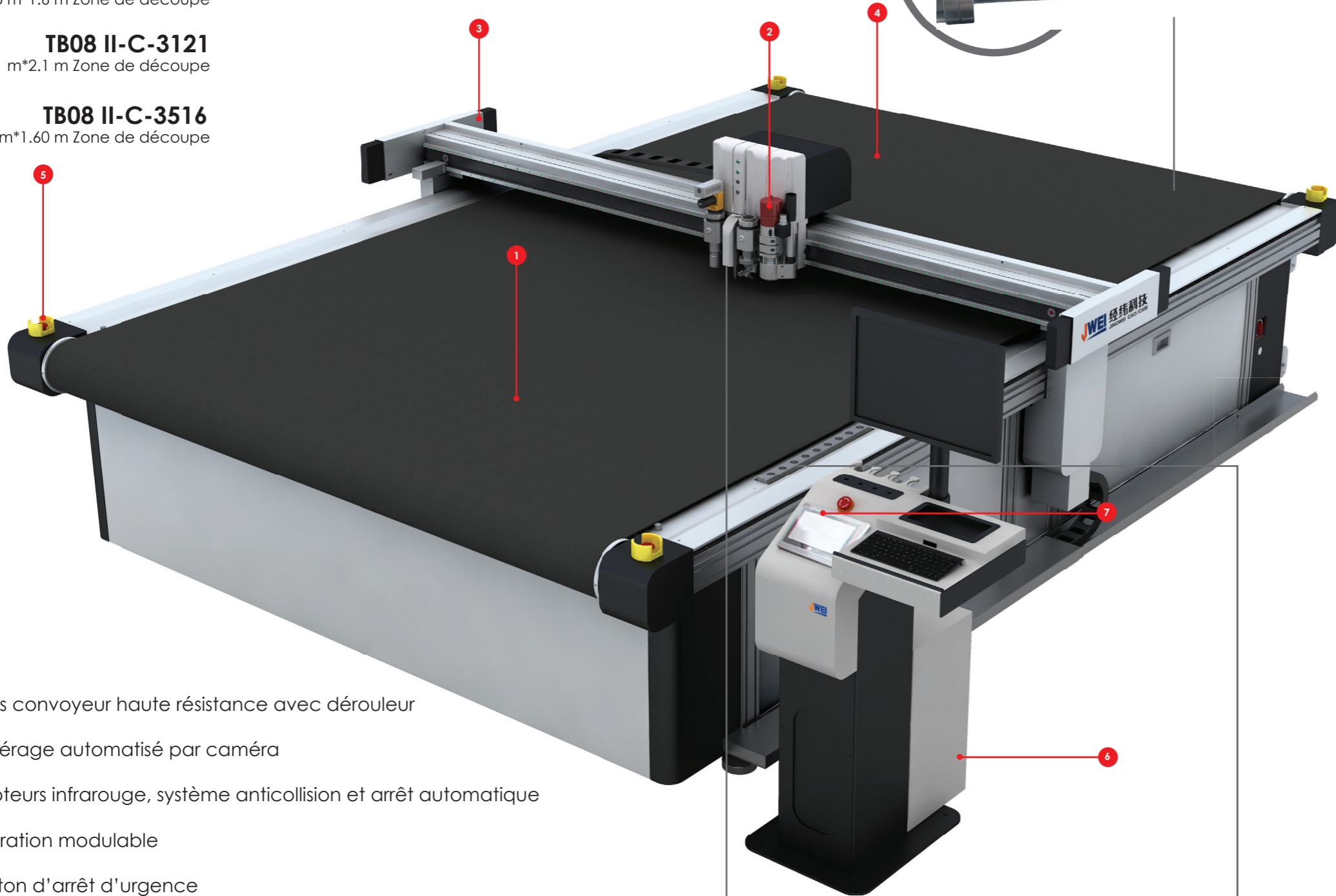

- 1 Tapis convoyeur haute résistance avec dérouleur
- 2 Repérage automatisé par caméra
- 3 Capteurs infrarouge, système anticollision et arrêt automatique
- 4 Aspiration modulable
- 5 Bouton d'arrêt d'urgence
Stop instantanément la machine en cas d'urgence
- 6 Lubrification automatique pour une maintenance minimale
- 7 Module de pilotage tactile

Option
chargement
automatique
des supports



3 Porte-outils,
Porte stylo de traçage,
Pointeur laser
camera,
Routeur 1800 W



Changement
automatique
des outils

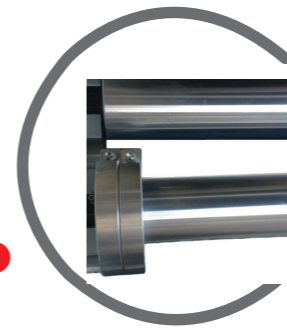
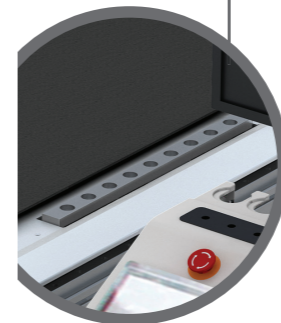

Système de mandrins
chargement/déroulement

Outil de
rainage



Rainage

Cutter



Découpe pleine chaire supports souples, PVC
jusqu'à 3 mm

Outil de
découpe
mi-clair



Découpe mi-chair vinyles, polypropylène

Outil de
découpe
biseau



Découpe en biseau jusqu'à 20 mm de profondeur
Angle réglable 0°, 15°, 22.5°, 30° et 45°

Cutter
oscillant

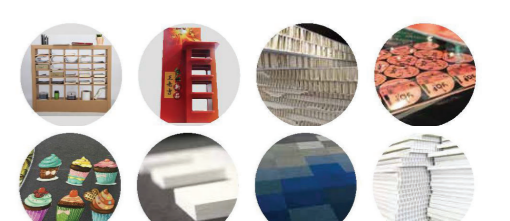

Découpe carton, alvéolaire, nid d'abeille
jusqu'à 25 mm

Fraise



Découpe supports rigides jusqu'à 25 mm

En option

Cutter
rotatif

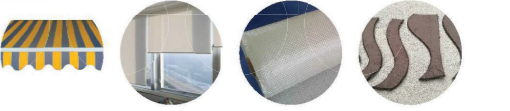

Découpe de tissu

Outil de
découpe
de mousse

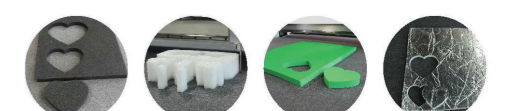

Découpe de mousse jusqu'à 50 mm